



Kurzanleitung

TechniLine 32/40 HD



1 Abbildungen

TechniLine 40 HD

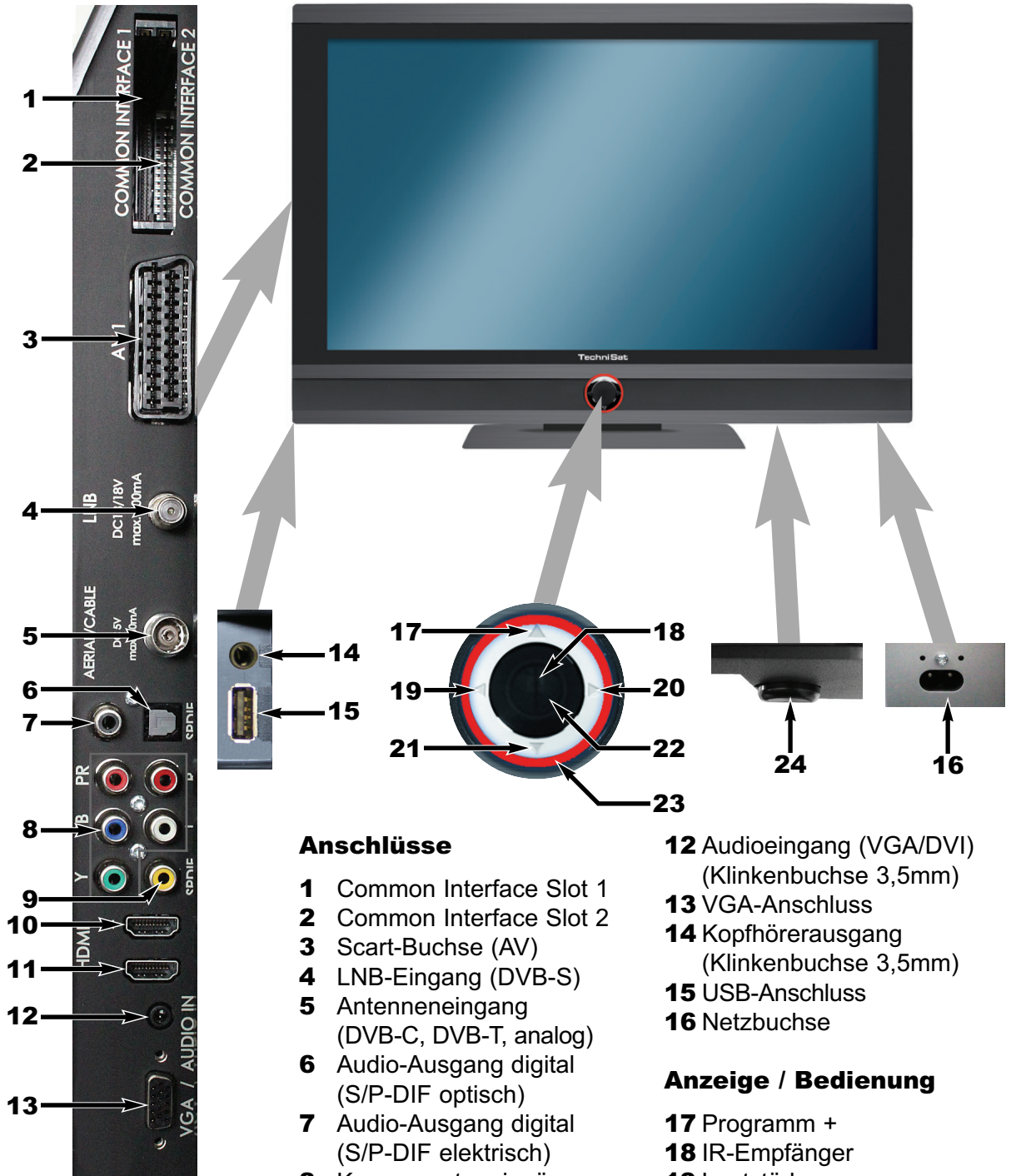

Anschlüsse

- 1** Common Interface Slot 1
- 2** Common Interface Slot 2
- 3** Scart-Buchse (AV)
- 4** LNB-Eingang (DVB-S)
- 5** Antenneneingang (DVB-C, DVB-T, analog)
- 6** Audio-Ausgang digital (S/P-DIF optisch)
- 7** Audio-Ausgang digital (S/P-DIF elektrisch)
- 8** Komponenteneingänge (Y, Pb/Cb, Pr/Cr und Audio)
- 9** Audio-Eingang digital (S/P-DIF elektrisch)
- 10** HDMI-Anschluss 2
- 11** HDMI-Anschluss 1

- 12** Audioeingang (VGA/DVI) (Klinkenbuchse 3,5mm)
- 13** VGA-Anschluss
- 14** Kopfhörerausgang (Klinkenbuchse 3,5mm)
- 15** USB-Anschluss
- 16** Netzbuchse

Anzeige / Bedienung

- 17** Programm +
- 18** IR-Empfänger
- 19** Lautstärke -
- 20** Lautstärke +
- 21** Programm -
- 22** Ein/Standby
- 23** LED
- 24** Netzschalter

2 Wichtiger Hinweis

Sehr geehrter Kunde, sehr geehrte Kundin,

die vorliegende Kurzanleitung beschreibt lediglich die wichtigsten Anschlussmöglichkeiten und die Grundbedienschritte, um Ihnen einen ersten schnellen Einsteig in die Handhabung des TechniLine 32 HD bzw. TechniLine 40 HD zu ermöglichen. Sie ersetzt in keinem Fall die ausführliche Bedienungsanleitung des Gerätes.

In der Bedienungsanleitung sind viele weitere Funktionen beschrieben, welche in dieser Kurzanleitung keine Erwähnung finden. Außerdem sind in der Bedienungsanleitung viele zusätzliche Informationen zu den einzelnen Gerätefunktionen und Einstellungen aufgeführt, die Ihnen die Möglichkeiten und den Sinn der Einstellungen und Funktionen näher erläutern.

Beachten Sie unbedingt auch die unter Punkt 3 der Bedienungsanleitung aufgeführten Hinweise zu der Sicherheit, dem bestimmungsgemäßen Gebrauch, der Bedienung, dem Stromverbrauch in Standby und Betrieb sowie dem Transport und der Reinigung des Gerätes. In diesem Punkt finden Sie auch Informationen zur Entsorgung von Verpackung und Gerät. Außerdem ist unter diesem Punkt die Herstellererklärung aufgeführt.

3 Fernbedienung / Batteriewechsel

- > Öffnen Sie den Deckel des Batteriefaches auf der Rückseite der Fernbedienung durch leichten Druck auf die markierte Stelle und schieben Sie den Deckel dabei in Pfeilrichtung.
- > Die mitgelieferten Batterien unter Beachtung der richtigen Polung (Kennzeichnung im Batteriefach sichtbar) einlegen.
- > Batteriefach wieder schließen.

4 Pflege und Reinigung

Das Gehäuse und das LCD-Panel sollten nur mit dem LCD-Panel-Reinigungsset und ausschließlich im ausgeschalteten Zustand gesäubert werden.

Das LCD-Panel-Reinigungsset erhalten Sie im Fachhandel unter der Bezeichnung **LCD-Panel-Reiniger** und der Artikelnummer **0000/3830**.

Bei Verwendung trockener oder angefeuchter Tücher sowie anderer Sprühreiniger oder gar aggressiver chemischer Reinigungsmittel kann es leicht zu Beschädigungen der hochwertigen Oberflächen von Gehäuse und LCD-Panel kommen.

Fernbedienung

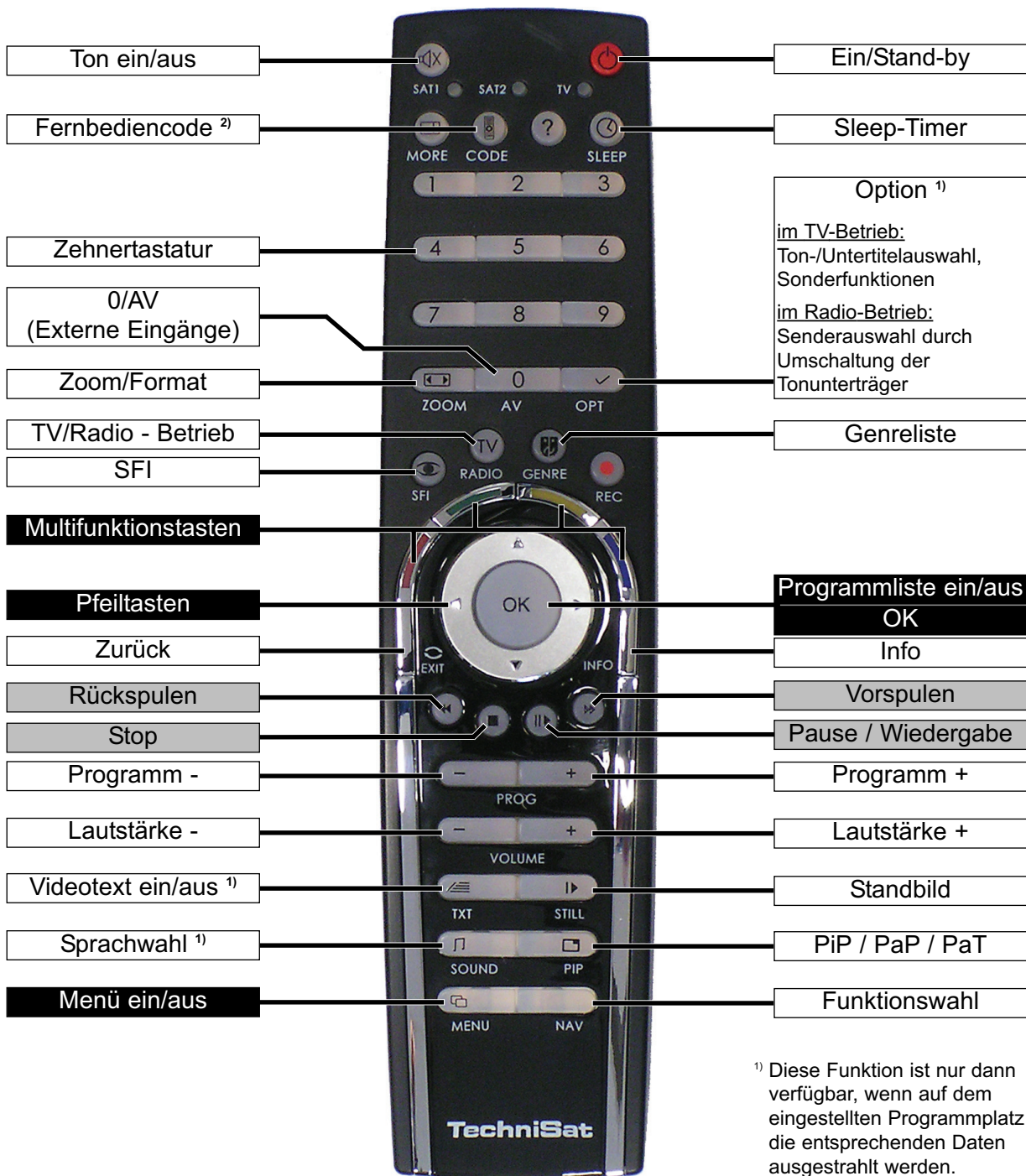

¹⁾ Diese Funktion ist nur dann verfügbar, wenn auf dem eingestellten Programmplatz die entsprechenden Daten ausgestrahlt werden.

²⁾ Fernbedienoption:

Durch Umschalten der Fernbedienoption können mit dieser Fernbedienung zwei TechniSat-Receiver und ein TechniSat-Fernsehgerät mit gleicher Codierung bedient werden. Während dem Drücken einer Taste wird der aktuell eingestellte Fernbediencode durch blinken der entsprechenden LED angezeigt.

- > Zur Umstellung der Fernbedienoption halten Sie die Taste **Fernbediencode** gedrückt und drücken Sie anschließend die Taste **OK** so oft, bis die LED der gewünschten Fernbedienoption (**SAT1**, **SAT2** bzw. **TV**) kurz aufblinkt.

TechniLine 32 HD

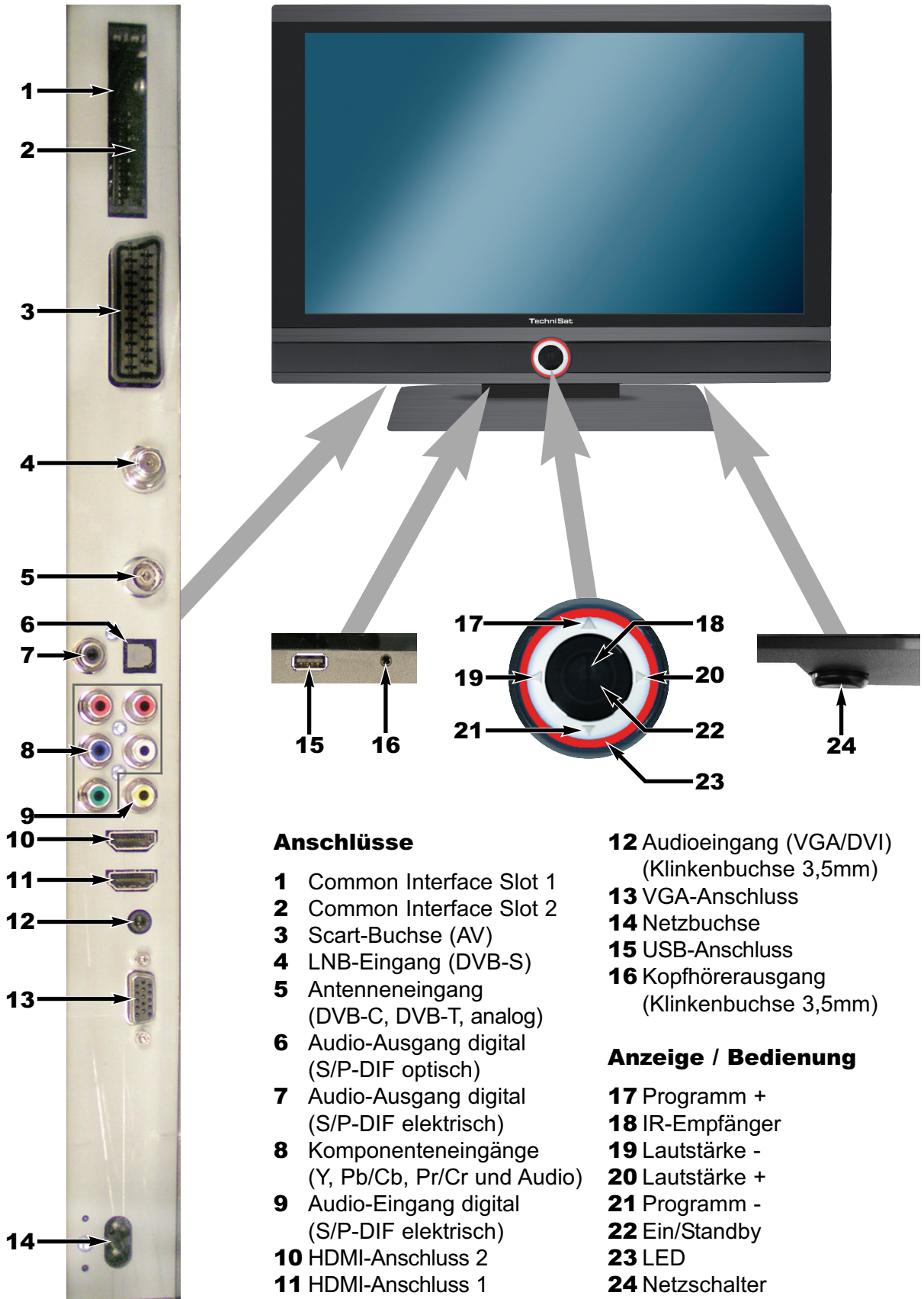

Anschlüsse

- 1** Common Interface Slot 1
- 2** Common Interface Slot 2
- 3** Scart-Buchse (AV)
- 4** LNB-Eingang (DVB-S)
- 5** Antenneneingang (DVB-C, DVB-T, analog)
- 6** Audio-Ausgang digital (S/P-DIF optisch)
- 7** Audio-Ausgang digital (S/P-DIF elektrisch)
- 8** Komponenteneingänge (Y, Pb/Cb, Pr/Cr und Audio)
- 9** Audio-Eingang digital (S/P-DIF elektrisch)
- 10** HDMI-Anschluss 2
- 11** HDMI-Anschluss 1

- 12** Audioeingang (VGA/DVI) (Klinkenbuchse 3,5mm)
- 13** VGA-Anschluss
- 14** Netzbuchse
- 15** USB-Anschluss
- 16** Kopfhörerausgang (Klinkenbuchse 3,5mm)

Anzeige / Bedienung

- 17** Programm +
- 18** IR-Empfänger
- 19** Lautstärke -
- 20** Lautstärke +
- 21** Programm -
- 22** Ein/Standby
- 23** LED
- 24** Netzschalter

5 Anschluss

- a Verbindung des Kabelanschlusses (digital und/oder analog) oder der DVB-T-Antenne mit dem **Antennen-Eingang** des Fernsehgerätes.
- b Verbindung der Satellitenantenne mit dem **LNB-Eingang**.
- c Verbindung des Fernsehgerätes mit einem DVD-Player durch ein **HDMI-Kabel** oder ein **Cinch-Komponentenkabel**.
- d **Scart**verbindung des Fernsehgerätes mit einem Videorekorder.
- e Verbindung des digitalen **Audio-Ausgangs** mit einer Hifi-Stereo oder Surround-Anlage.

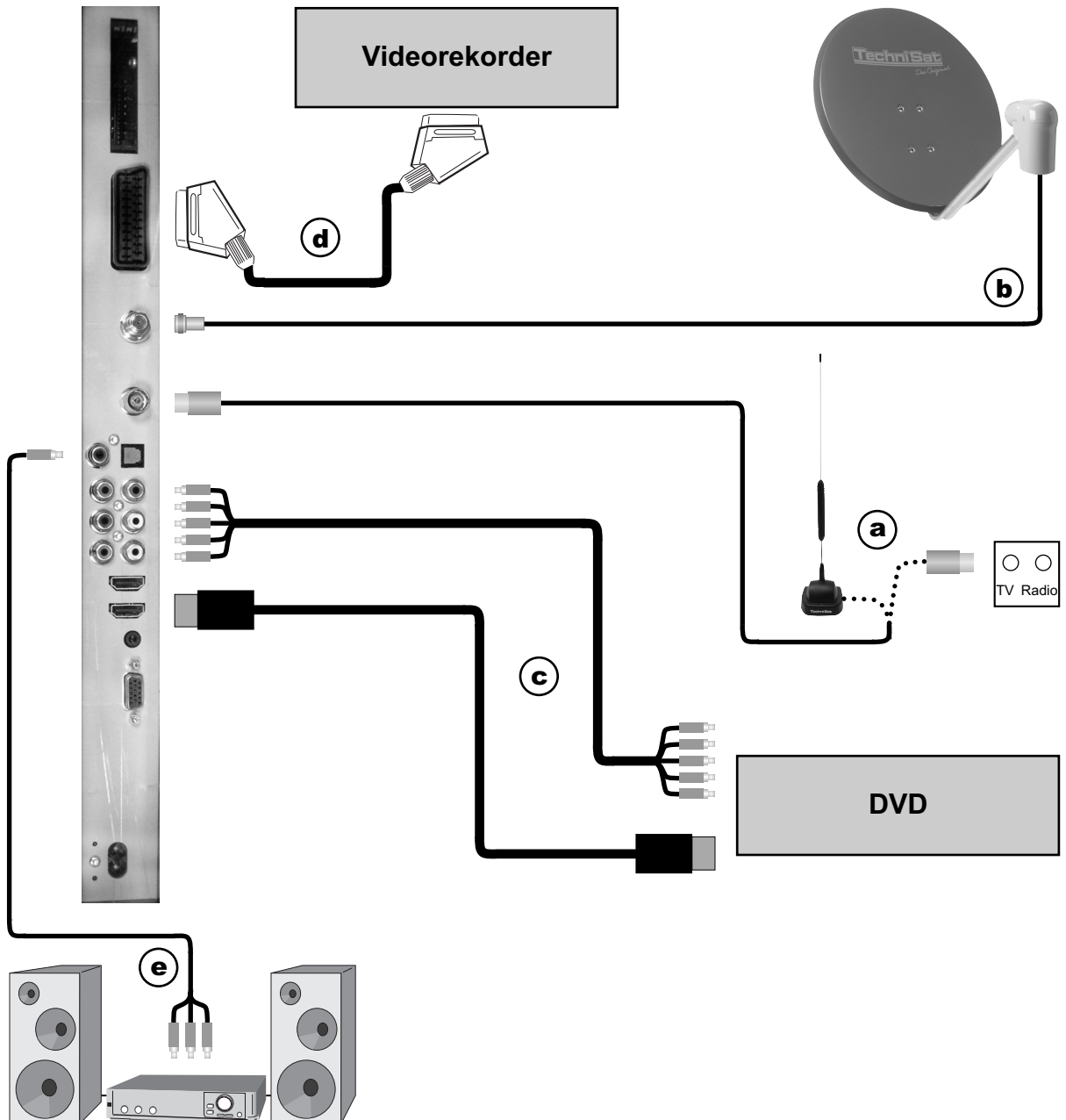

Die folgenden Verweise **a b c** beziehen sich auf das Anschlussbeispiel auf Seite 5.

- > Um die Anschlusskabel zu verdecken, führen Sie diese an der Rückseite des Standfußes entlang und befestigen Sie sie mit dem Klettband am Standfuß.

5.1 Antennen-/Kabelanschluss (analog u. digital)

- a** Verbinden Sie den Antenneneingang des LCD-TV-Gerätes entweder mit einer **terrestrischen Antenne** oder mit der **Anschlussdose** des Kabel- bzw. Antennenanschlusses.

Bitte beachten Sie:

Der gleichzeitige Empfang von DVB-T- und DVB-C-Signalen kann zu Empfangsproblemen einiger Kabel- und DVB-T-Programme führen.

5.2 Satellitenantenne

- b** Verbinden Sie den **LNB-Eingang** des Gerätes durch ein geeignetes Koaxialkabel mit Ihrer Außeneinheit.

5.3 DVD-Player

- c** Verbinden Sie Ihren DVD-Player entweder durch
- ein HDMI-Anschlusskabel mit einem **HDMI-Anschluss**

oder durch

- ein DVI/HDMI-Anschlusskabel mit einem **HDMI-Anschluss** und zusätzlich durch ein Audio-Anschlusskabel mit dem Eingang **Audio (VGA/DVI)** bzw. **Audio-Eingang digital (S/P-DIF elektrisch)**.

oder durch

- ein Cinch-Kabel mit den **Komponenten-Eingängen** des LCD-TV-Gerätes.

5.4 HiFi-/Surround-Verstärker

Um die bestmögliche Tonqualität zu erreichen, können Sie das LCD-TV-Gerät an einen HiFi-/Surround-Verstärker anschließen.

- e** Sollte Ihr Verstärker über einen entsprechenden elektrischen oder optischen Eingang (S/P-DIF) verfügen, so verbinden Sie die Buchse **Audio-Ausgang digital (elektrisch oder optisch)** mit dem Eingang Ihres Verstärkers.

Es stehen, abhängig vom jeweiligen Sender, die Abtastraten 32kHz, 44,1kHz und 48kHz zur Verfügung. Ebenso steht an diesem Ausgang, falls gesendet, das Dolby Digital-Signal (AC3) zur Verfügung.

5.5 Netzanschluss

Das LCD-TV-Gerät sollte erst dann an das Stromnetz (**230V / 50Hz**) angeschlossen werden, wenn das Gerät komplett mit den zugehörigen Komponenten verkabelt ist. Dadurch werden Zerstörungen des Gerätes oder anderer Komponenten ausgeschlossen.

6 Erstinstallation

Bei der ersten Inbetriebnahme des Gerätes wird automatisch der **AutoInstall** gestartet. Mit Hilfe des AutoInstalls können Sie auf einfache Art und Weise die wichtigsten Einstellungen des Fernsehgerätes vornehmen.

Der hier gezeigte Ablauf dient nur als Beispiel. Der genaue Ablauf hängt von den von Ihnen vorgenommenen Einstellungen ab. Achten Sie daher auf Anweisungen auf dem Bildschirm.

Bediensprache

Der Installationsassistent startet mit der Auswahl der **Bediensprache**.

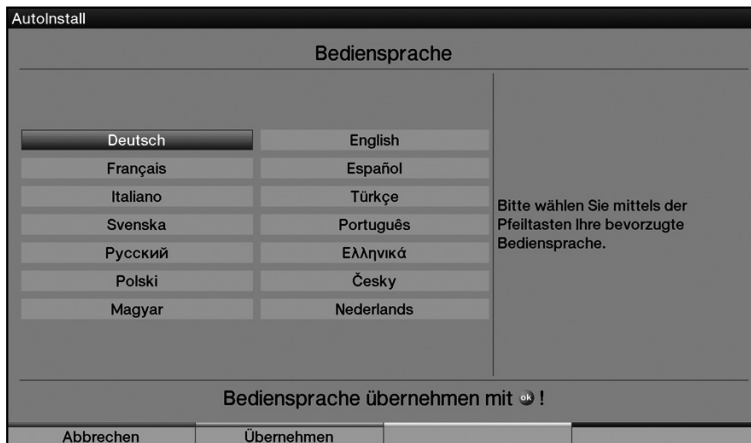

- > Markieren Sie mit den **Pfeiltasten** die gewünschte Bediensprache. Entsprechend dieser Auswahl wird auch die bevorzugte Audiosprache eingestellt.
- > Bestätigen Sie durch Drücken der **grünen** Funktionstaste **Übernehmen**.

Ländereinstellung

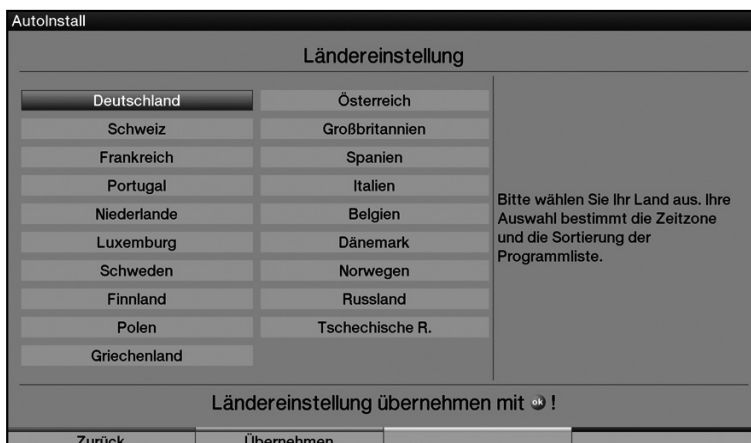

- > Wählen Sie mit den **Pfeiltasten** das Land aus, in dem das Gerät betrieben wird. Entsprechend Ihrer Auswahl wird die automatische Einstellung der Uhrzeit vorgenommen sowie auf die Sommer-/Winterzeit angepasst. Außerdem erfolgt anhand dieser Einstellung die automatische Sortierung der Programme im Installationsassistenten sowie nach einer Sendersuche.
- > Drücken Sie die **grüne** Funktionstaste **Übernehmen**, um die Auswahl zu übernehmen und zum nächsten Installationsschritt zu gelangen.

Bildmodus

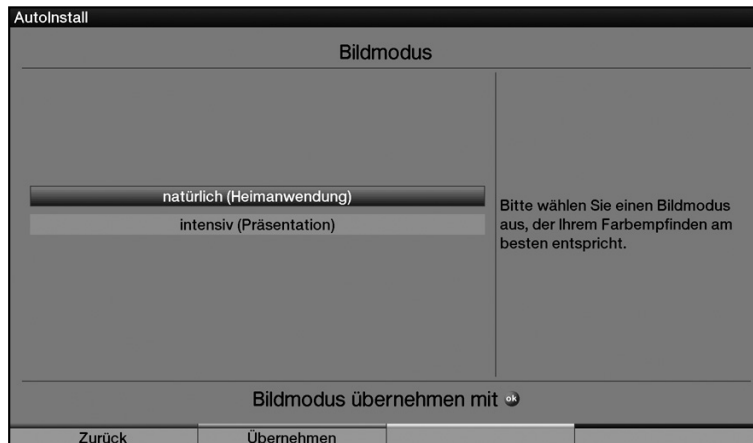

- > Wählen Sie mit den **Pfeiltasten auf/ab** den gewünschten Bildmodus aus.
- > Übernehmen Sie die Auswahl durch Drücken der **grünen** Funktionstaste. Wurde die Einstellung **intensiv** gewählt, so erscheint nun folgender Hinweis.

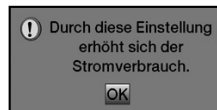

- > Bestätigen Sie den Hinweis durch Drücken der Taste **OK**.

Auswahl der Empfangssignale

- > Wählen Sie mit den **Pfeiltasten auf/ab** die verfügbaren Empfangssignale aus.
 - DVB-S** für digitale Satellitenprogramme;
 - DVB-C** für digitale Kabelprogramme;
 - DVB-T** für digitale terrestrische Programme;
 - Analog CT** für analoge terrestrische- und Kabelprogramme;
 - FM Radio** für UKW-Radiosender.

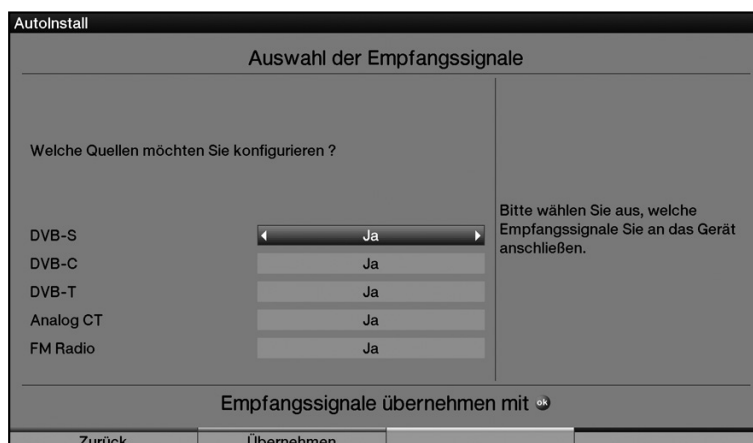

- > Stellen Sie mit den **Pfeiltasten rechts/links** ein, ob das markierte Empfangssignal an Ihrem Standort zur Verfügung steht und an dem Gerät angeschlossen ist (**Ja**) oder nicht (**Nein**).
- > Übernehmen Sie die Einstellungen durch Drücken der **grünen** Funktionstaste.

Antennenkonfiguration (DVB-S)

In diesem Installationsschritt können Sie die Einstellung Ihres Gerätes an die Konfiguration Ihrer Satellitenantenne anpassen.

(Wurde die Quelle DVB-S, wie in dem Schritt "**Auswahl der Empfangssignale**" beschrieben, deaktiviert, so erscheint statt dieser Seite des Installationsassistenten direkt die Seite "**Antenneneinstellungen (DVB-T)**".)

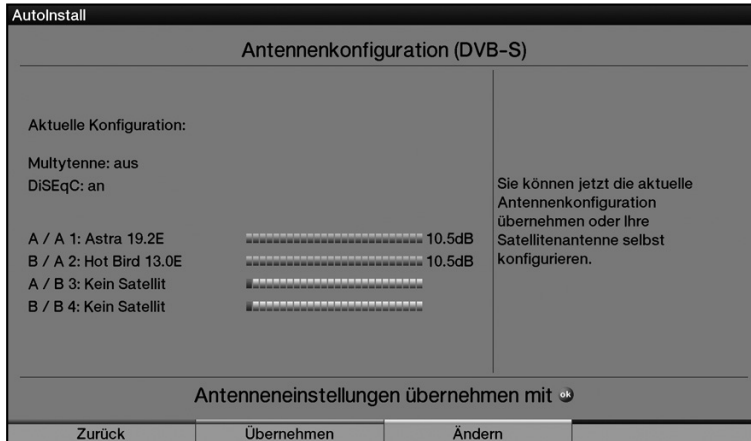

- > Wenn Sie die Standard-Antenneneinstellung übernehmen möchten, drücken Sie die **grüne** Funktionstaste **Übernehmen**.
Fahren Sie in diesem Fall mit dem Punkt "**Antenneneinstellungen (DVB-T)**" fort.
- > Wenn die Konfiguration Ihrer Empfangsanlage nicht der Standard-Einstellung entspricht, drücken Sie die **gelbe** Funktionstaste **Ändern**.
Es erscheint nun die Antennenkonfiguration, die Sie gemäß Punkt 8.5 der Bedienungsanleitung an ihre Empfangsanlage anpassen können.
- > Drücken Sie, nachdem Sie die Konfiguration angepasst haben die **grüne** Funktionstaste **Übernehmen**.
Es erscheint nun zur Kontrolle erneut eine Anzeige der eingestellten Satelliten.
- > Zur Übernahme der Einstellung drücken Sie nun die **grüne** Funktionstaste **Übernehmen**, zum erneuten Abändern die **gelbe** Funktionstaste **Ändern**.

Antenneneinstellungen (DVB-T)

Bei Verwendung einer aktiven DVB-T-Antenne, die über keine eigene Spannungsversorgung verfügt oder Sie diese nicht nutzen möchten, kann der Verstärker der Antenne von Ihrem Gerät über das Koaxialkabel nach Aktivieren der **Antennenspeisung** versorgt werden. In diesem Schritt wird ein Kanalspektrum mit den Signalpegeln der Kanäle angezeigt, mit dessen Hilfe Sie Ihre DVB-T-Antenne für einen optimalen Empfang ausrichten können.

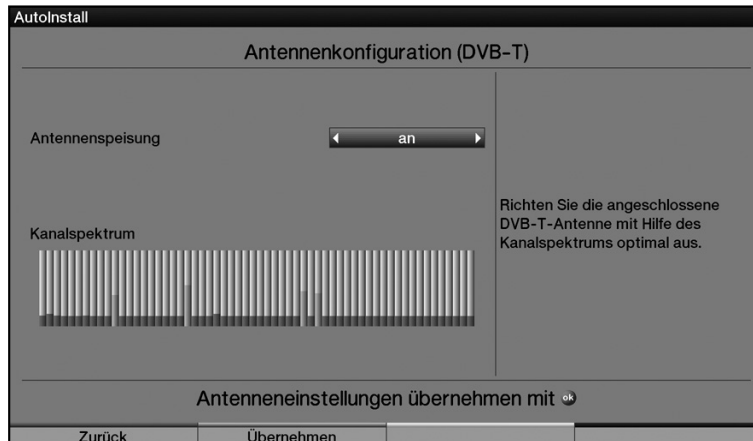

- > Schalten Sie mit den **Pfeiltasten rechts/links** die Spannungsversorgung **an** bzw. **aus**.
- > Übernehmen Sie die Einstellung durch Drücken der **grünen** Funktionstaste **Übernehmen**.

Sendersuche / ISIPRO^{nur DVB-S}

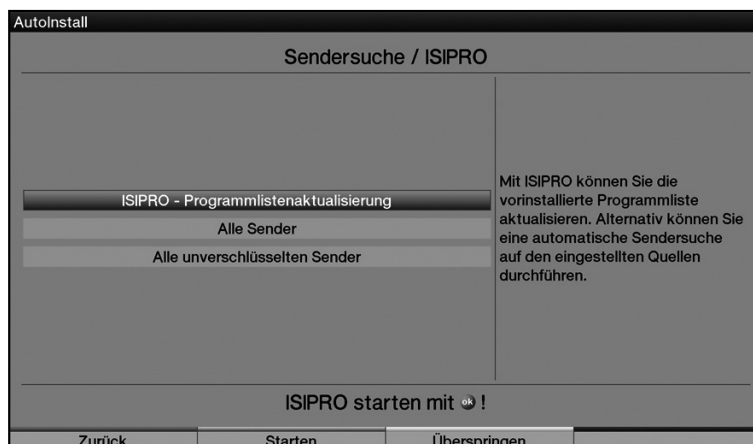

- > Um eine vorhandene aktuelle Programmliste herunterzuladen, markieren Sie mit Hilfe der **Pfeiltasten auf/ab** die Zeile **ISIPRO - Programmlistenaktualisierung**. Die Programmliste wird über Satellit geladen und anschließend eine Sendersuche über **Alle Sender** auf den weiteren Empfangsquellen durchgeführt.
- > Um einen Sendersuchlauf für alle aktivierten Quellen durchzuführen, markieren Sie mit den **Pfeiltasten auf/ab** das Feld **Alle Sender** oder **Alle unverschlüsselten Sender**.
- > Durch Drücken der **grünen** Funktionstaste **Starten** wird die Programmlistenaktualisierung und/oder die Sendersuche gestartet.

Regionalprogramme

Einige Sendeanstalten senden ihr Programm mit verschiedenem regionalen Inhalt. Auf dieser Seite können Sie nun festlegen, welches dieser Regionalprogramme Sie bevorzugen.

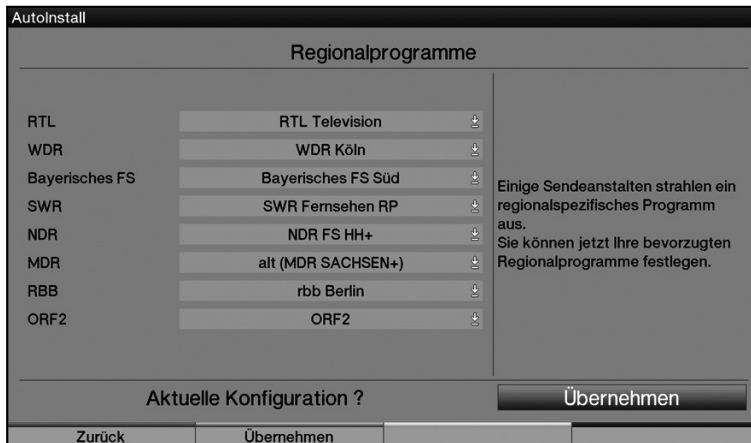

- > Markieren Sie mit den **Pfeiltasten auf/ab**, die Sendeanstalt, deren bevorzugtes Regionalprogramm Sie festlegen möchten und öffnen Sie durch Drücken der Taste **OK** das Fenster mit den für diese Sendeanstalt verfügbaren Regionalprogrammen.
- > Markieren Sie mit den **Pfeiltasten auf/ab**, das Regionalprogramm, das Sie bevorzugen und wählen Sie es durch Drücken der Taste **OK** aus. Legen Sie auf diese Weise alle bevorzugten Regionalprogramme fest.
- > Drücken Sie die **grüne** Funktionstaste **Übernehmen**, um die Auswahl zu übernehmen und zum nächsten Installationsschritt zu gelangen.

Software-Aktualisierung

Nun überprüft Ihr Gerät, ob eine neue Betriebssoftware zur Verfügung steht.

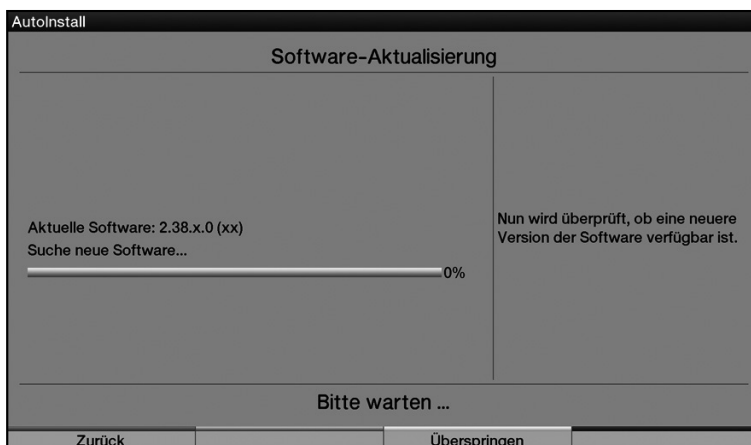

- > Wählen Sie mit den **Pfeiltasten rechts/links** das Feld **Aktualisieren** und bestätigen Sie mit **OK**.

Beachten Sie, es erscheint nun die Anzeige "**Software Aktualisierung, bitte haben Sie etwas Geduld.**" sowie drei Fortschrittsbalken, die Ihnen den Fortschritt des Ladevorgangs der Software, den Gesamtfortschritt der Aktualisierung sowie den Fortschritt der einzelnen Aktualisierungsschritte aufzeigt. Anschließend wird der AutoInstall fortgesetzt.

SFI-Daten laden

Ihr Fernsehgerät verfügt über eine elektronische Programmzeitschrift SFI (**S**ieh**F**ern **I**nfo). Damit die Daten dieser elektronischen Programmzeitschrift dargestellt werden können, müssen diese zunächst heruntergeladen werden. Dazu startet Ihr Gerät automatisch mit dem Laden der SFI-Daten.

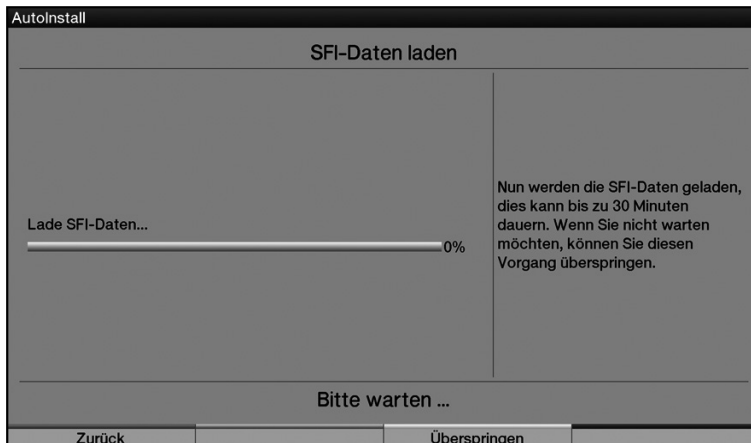

- > Wenn Sie das Laden der SFI-Daten nicht abwarten möchten, können Sie den Vorgang überspringen. Drücken Sie dazu die **gelbe** Funktionstaste **Überspringen**. Die SFI-Daten werden dann zu der nach Punkt 8.7.2 der Bedienungsanleitung festgelegten Zeit automatisch aktualisiert bzw. Sie können diese auch jederzeit manuell aktualisieren (Punkt 8.7.6 der Bedienungsanleitung).

Beenden des Installationsassistenten

- > Bestätigen Sie den abschließenden Hinweis des Installationsassistenten durch Drücken der **grünen** Funktionstaste **Abschließen**, um zum Normalbetrieb zu gelangen.



7 Bedienung

7.1 Ein- und Ausschalten des TV-Gerätes

7.1.1 Einschalten mit dem Netzschalter am Gerät

- > Schalten Sie das TV-Gerät durch Drücken des **Netzschalters** ein. Das TV-Gerät führt nun eine Initialisierung durch und kann während dessen nicht bedient werden. Dieser Vorgang kann einige Sekunden in Anspruch nehmen.

7.1.2 Einschalten aus dem Bereitschaftszustand

- > Schalten Sie das TV-Gerät durch Drücken der Taste **Ein/Standby** oder der Tasten **Programm +/-** der Fernbedienung/am Gerät oder durch Drücken einer Zifferntaste von **0** bis **9** der Fernbedienung ein. Der Betriebszustand wird, sofern unter Punkt 8.4.4.4 der Bedienungsanleitung aktiviert, durch die grüne LED-Anzeige signalisiert.

Beachten Sie hierzu auch den Punkt 6.1.3 der Bedienungsanleitung.

7.1.3 Ausschalten in den Bereitschaftszustand

- > Schalten Sie das Gerät durch Drücken der Taste **Ein/Standby** auf der Fernbedienung/am Gerät

Bitte beachten Sie, beim Ausschalten des Gerätes wird überprüft, ob eine neue Betriebssoftware oder Programmliste^{nur im DVB-S-Betrieb} zur Verfügung steht. Dieser Vorgang nimmt einige Sekunden in Anspruch. Während des Tests leuchtet die LED orange und das LCD-Panel ist bereits abgeschaltet.

Wird während des Tests die Taste **Ein/Standby** erneut gedrückt, so schaltet sich das Gerät sofort wieder ein.

Nach Abschluss des Tests schaltet sich das Gerät komplett in Standby, die LED leuchtet nun rot. Das Gerät befindet sich nun im Bereitschaftszustand und kann mit dem Netzschalter komplett abgeschaltet werden.

Wurde bei dem Test eine neue Betriebssoftware oder Programmliste^{nur im DVB-S-Betrieb} gefunden, so wird dies beim nächsten Einschalten des Gerätes angezeigt. Die neue Software oder Programmliste kann dann direkt heruntergeladen werden.

7.1.4 Ausschalten mit dem Netzschalter am Gerät

- > Durch Drücken des **Netzschalters** wird das Gerät komplett ausgeschaltet. Beachten Sie, dass in diesem Fall weder die automatische Aktualisierung der Software und der SFI-Daten sowie keinerlei Timer ausgeführt werden können.

Beachten Sie, dass das Gerät nur aus dem Standby-Betrieb mit dem Netzschalter ausgeschaltet werden sollte.

Das Gerät merkt sich den letzten Schaltzustand "Ein" oder "Aus", der mit der Fernbedienung bzw. den Gerätetasten eingegeben wurde.

Wurde das Gerät während des Betriebszustandes mit dem Netzschalter ausgeschaltet, schaltet es bei Betätigung des Netzschalters wieder direkt in den Betriebszustand.

Bei Stromausfall während dem laufenden Betrieb ist das Gerät deshalb mit dem Netzschalter auszuschalten, damit es sich nicht ungewollt wieder einschaltet, sobald der Strom wieder zur Verfügung steht.

7.2 Programmwahl

7.2.1 Mit Hilfe der Programm auf/ab-Tasten

- > Sie können die Programme mit den Tasten **Programm +/-** auf der Fernbedienung/am Gerät jeweils um einen Programmplatz auf- oder abschalten.

7.2.2 Mit Hilfe der Zehnertastatur

- > Geben Sie mit Hilfe der **Zehnertastatur** die gewünschte Programmnummer ein.

Zum Beispiel:

1				für Programmplatz 1
1 ,	dann 4			für Programmplatz 14
2 ,	dann 3 ,	dann 4		für Programmplatz 234
1 ,	dann 2 ,	dann 4 ,	dann 5	für Programmplatz 1245

Bei der Eingabe von mehrstelligen Programmnummern haben Sie jeweils nach dem Drücken einer Taste ca. 3 Sekunden Zeit, um die Eingabe zu vervollständigen. Wollen Sie nur eine ein-, zwei- bzw. dreistellige Zahl eingeben, so können Sie den Vorgang durch längeres Gedrückthalten der letzten Ziffer oder durch Drücken der Taste **OK** beschleunigen.

7.2.3 Mit Hilfe der Programmliste

- > Drücken Sie die Taste **OK**.
Es erscheint die Programmliste. Im TV-Betrieb erscheinen nur TV- und im Radiobetrieb nur Radioprogramme. Das momentan eingestellte Programm ist markiert.

TV-Liste		1/550
1	Das Erste	19.2E
2	ZDF	19.2E
3	ProSieben	19.2E
4	SAT.1	19.2E
5	RTL Television	19.2E
6	TELE 5	19.2E
7	DAS VIERTE	19.2E
8	arte HD	19.2E
9	N24	19.2E
10	RTL2	19.2E
11	kabel eins	19.2E
12	VOX	19.2E
13	WDR Köln	19.2E
14	Bayerisches FS Süd	19.2E

Status NAV Menü

- > Zusätzliche Informationen zur laufenden Sendung erhalten Sie durch Drücken der Taste **INFO**.

7.2.3.1 Programm auswählen

- > Nun können Sie mit den **Pfeiltasten** bzw. mit der **Zehnertastatur** das gewünschte Programm markieren.
Mit den **Pfeiltasten auf/ab** können Sie den Marker jeweils um eine Zeile und mit den **Pfeiltasten links/rechts** um eine Seite in der Liste aufwärts bzw. abwärts bewegen.
- > Durch Drücken der Taste **OK** wird der Navigator verlassen und das markierte Programm auf dem Bildschirm dargestellt.

7.2.3.2 Liste auswählen

Um das Auffinden von Programmen zu erleichtern, verfügt Ihr Gerät über verschiedene Programmlisten. Sie können Ihre **Favoritenlisten** auswählen oder sich die Programme in der alphabetisch sortierten **Gesamtliste**, den **Anbieterlisten** oder nach **Genres** sortiert anzeigen lassen.

- > Öffnen Sie durch Drücken der Taste **OK** die aktive Programmliste.
- > Nun können Sie mit Hilfe der Taste **Option** ein Fenster mit den Programmlistentypen (**Favoritenliste**, **Gesamtliste**, **Anbieterlisten** und **Genre Listen**) öffnen.
- > Wählen Sie mit Hilfe der **Pfeiltasten auf/ab** z. B. den Programmlistentyp **Gesamtliste** aus und bestätigen Sie mit **OK**.



- > Wählen Sie nun wie zuvor beschrieben das gewünschte Programm aus.

7.2.4 Auswahl eines Regionalprogramms

Sie haben bei der Erstinstallation die bevorzugten Regionalprogramme ausgewählt. Stellen Sie nun eines dieser Regionalprogramme ein, dann erscheint ein Hinweis, dass weitere Regionalprogramme zur Auswahl stehen.

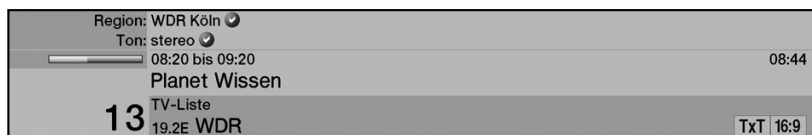

- > Drücken Sie die **Optionstaste**, um ein weiteres Fenster zu öffnen.
- > Wählen Sie mit den **Pfeiltasten auf/ab** das gewünschte Regionalprogramm aus und bestätigen Sie mit **OK**.
Das gewählte Regionalprogramm wird eingestellt und wird nun als bevorzugtes Regionalprogramm hinterlegt.

7.2.5 TV/Radioumschaltung

- > Schalten Sie mit der Taste **TV/Radio** in den Radiobetrieb.
Das Gerät schaltet auf das zuletzt gehörte Radioprogramm.
- > Durch erneutes Drücken der Taste **TV/Radio** wird zum TV-Betrieb zurückgekehrt und das zuletzt gesehene Fernsehprogramm eingestellt.

Beachten Sie hierzu auch die Einstellung zum OSD Radio/Musik (Punkt 8.4.1.3 der Bedienungsanleitung) und die Punkte 7.3 und 7.15 der Kurzanleitung.

7.3 AV-Quelle

- > Um ein an der Scart-Buchse, am Komponenteneingang, an den HDMI-Eingängen oder am VGA-Anschluss des TV-Gerätes angeschlossenes Gerät anzuwählen, betätigen Sie die Taste **AV**.
- > Wählen Sie die gewünschte Quelle (**TV, Radio, EuroAV, HDMI 1/2, VGA, YUV**) mit den **Pfeiltasten auf/ab** aus.
- > Bestätigen Sie mit **OK**, um auf den ausgewählten Eingang umzuschalten.

7.4 Programm-/Quelleninformationen

7.4.1 Infobox

Nach jedem Programmwechsel erscheint, für die eingestellte Dauer (Punkt 8.4.1.2 der Bedienungsanleitung) eine Infobox auf dem Bildschirm.

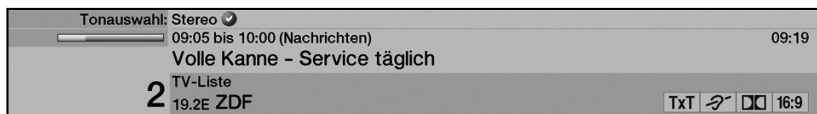

In dieser Infobox werden der Programmplatz und der Programmname des eingestellten Programms, der Titel der gerade laufenden Sendung, die momentan aktive Programmliste und die aktuelle Uhrzeit sowie weitere Programmeigenschaften (z. B. **TxT** für Videotext, **16:9** für 16:9 Sendungen, **Dolby Digital** für Dolby Digital Ausstrahlungen) angezeigt.

Zusätzlich wird ein Fortschrittsbalken (gelb) eingeblendet, der die vergangene Sendezeit der laufenden Sendung anzeigt. Bei rotem Ende wurde die laufende Sendung überzogen.

7.4.2 Uhr und Programminfo anzeigen

Mit dieser Funktion können Sie sich Programminformationen des eingeschalteten Programms ansehen.

- > Drücken Sie die Taste **Info**, um die Informationen des eingestellten Programms anzuzeigen.

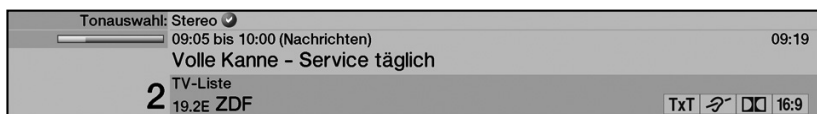

- > Sofern gesendet, können durch ein weiteres Drücken der Taste **Info** erweiterte Programminformationen zu dem eingeschalteten Programm erhalten.

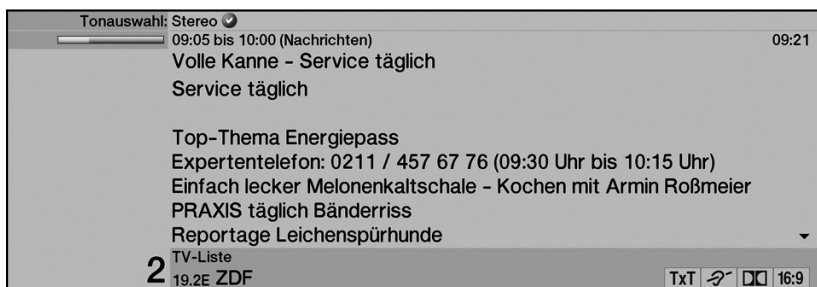

- > Sofern gesendet, wird durch erneutes Drücken der Taste **Info** die nachfolgende Sendung angezeigt.
- > Drücken Sie die Taste **Info** ein weiteres Mal, um die Anzeige wieder auszublenden.

7.5 Empfang von verschlüsselten Programmen

- > Stecken Sie ein CI-Modul mit der Oberseite nach hinten zeigend in den Steckplatz ein.
- > Stecken Sie die Smartcard in den Kartenschlitz des CI-Moduls.
Achten Sie darauf, dass der goldfarbene Chip der Smartcard zur Rückseite und in Einschubrichtung zeigt.

Wird nun ein verschlüsseltes Programm eingestellt, überprüft Ihr Fernseher automatisch den CI-Steckplatz und stellt das Programm unverschlüsselt dar, sofern für dieses Programm im CI-Steckplatz ein entsprechendes CI-Modul mit einer gültigen Smartcard enthalten ist.

7.5.1 Smartcard PIN-Code

Bei verschlüsselten Programmen können Sendungen, die für Kinder ungeeignet sind, durch eine Jugendschutzkennung vorgesperrt werden. Um die jeweilige Sendung freizugeben, ist die Eingabe des, auf der Smartcard gespeicherten, Smartcard PIN-Codes erforderlich.

- > Um die Sendung freizugeben, geben Sie mit Hilfe der **Zehnertastatur** den 4-stelligen Smartcard PIN-Code ein.

7.6 Lautstärkeregelung

- > Regeln Sie die Lautstärke Ihres TV-Gerätes mit Hilfe der Wipptaste **Lautstärke +** lauter und mit Hilfe der Wipptaste **Lautstärke -** leiser.

Beachten Sie hierzu den Punkt 8.2.1 der Bedienungsanleitung.

7.6.1 Tonstummschaltung

- > Durch Drücken der Taste **Ton ein/aus** wird der Ton aus- bzw. durch erneutes Drücken dieser Taste wieder eingeschaltet.

7.7 Auswahl einer anderen Sprache/Tonoption

Wird eine Sendung in mehreren Sprachen oder mit mehreren Tonkanälen ausgestrahlt, wird dies durch den Hinweis **Ton:** oberhalb der Infobox angezeigt.

- > Drücken Sie die Taste **Sprachwahl**.
Es erscheint eine Liste der zur Zeit ausgestrahlten Sprachen auf dem Bildschirm.



- > Markieren Sie mit Hilfe der **Pfeiltasten auf/ab** die gewünschte Sprache und bestätigen Sie mit **OK**.

Beachten Sie, dass die vorgenommene Tonauswahl als bevorzugte Audiosprache für den jeweiligen Sender gespeichert wird und auch nach dem Ausschalten oder einem Programmwechsel erhalten bleibt. Beachten Sie hierzu auch die Punkte 8.2.8 und 8.2.10 der Bedienungsanleitung.

7.8 Untertitel

Beim Einschalten einer Sendung die mit Untertiteln erscheint in der Infobox das Symbol .

- > Drücken Sie die Taste **Option** ggf. mehrmals, um die Untertitelauswahl aufzurufen.
- > Markieren Sie mit Hilfe der **Pfeiltasten auf/ab** die gewünschte Untertitelsprache und bestätigen Sie mit **OK**.

Beachten Sie hierzu auch den Punkt 8.2.10 der Bedienungsanleitung

7.9 Videotext

Ihr TV-Gerät kann Videotext Informationen von Programmen darstellen, die Videotext-Daten senden. Dies wird Ihnen durch das **TEXT** Symbol in der Infobox angezeigt.

7.9.1 Videotext ein-/ausschalten

- > Wählen Sie das Programm aus, dessen Videotext Sie sich ansehen möchten.
- > Durch Drücken der Taste **Videotext** schalten Sie den Videotext ein. Dieser erscheint mit der Startseite 100 (Übersicht).

100		100 ZDFtext Do 19.06.08 09:59:48	
		EM 2008: Das Viertelfinale . 264	
Merkel: Alle in einem EU-Boot ...	120		
Benzin für 1,60 Euro befürchtet .	123		
Israel/Hamas: Waffenruhe in Kraft	129		
Russen stehen im Viertelfinale ..	204		
DFB-Team will auch für Löw siegen	207		
Wegen Gomez: VfB trifft FC Bayern	228		
WM-Quali: Brasilien in der Krise	230		
09.05	Volle Kanne	362	
10.00	heute		
Internet-Auktionshaus haftet	527		
Daimler baut in Ungarn	617		
Lagerfeld wirbt für Warnwesten	801		
-	+	Überblick	Nachrichten

- > Durch Drücken der Taste **Zurück** wird der Videotext aus- und das TV-Bild eingeblendet.

7.9.2 Seitenwahl

- > Geben Sie mit den **Zifferntasten 0 bis 9** die Seitenzahl 3-stellig ein. Ihre Eingabe wird in der oberen, linken Bildschirmecke angezeigt. Da die Videotextseiten nicht alle gleichzeitig übertragen werden können, kann es einige Sekunden dauern, bis Ihr Gerät die Seite auf Ihrem Fernsehbildschirm anzeigt.

oder

- > Benutzen Sie die **rote** bzw. **grüne** Taste, um eine Seite vor- bzw. zurückzublättern.
- > Durch Drücken der **gelben** Funktionstaste wird die im gelben Feld angezeigte Videotext-Gruppe aufgerufen.
- > Durch Drücken der **blauen** Funktionstaste wird der im blauen Feld angezeigte Videotext-Block aufgerufen.

7.10 Formatumschaltung/Zoom

- > Durch Drücken der Taste **Zoom/Format** können die verschiedenen vordefinierten Formate (**original**, **optimal**, **optimal 16:9**, **vollzoom** und **stretch**) durchschalten sowie die Einstellung **benutzerdefiniert** aufrufen, in der Sie das Bild Ihren Wünschen entsprechend anpassen können.
- > Um das Bild in der Einstellung **benutzerdefiniert** den Wünschen entsprechend anzupassen stehen folgende Möglichkeiten zur Verfügung:

rote Funktionstaste	Bildhöhe vergrößern
grüne Funktionstaste	Bildhöhe verringern
gelbe Funktionstaste	Bildbreite vergrößern
blaue Funktionstaste	Bildbreite verringern
Pfeiltaste auf	Bild nach oben schieben (nur bei vergrößerter Bildhöhe)
Pfeiltaste ab	Bild nach unten schieben (nur bei vergrößerter Bildhöhe)
OK -Taste	Zoomstufen durchschalten
Pfeiltaste links	Bildeinstellungen zurücksetzen

- > Um die Formatumschaltung auszublenden, betätigen Sie die Taste **Zurück**.

Beachten Sie hierzu auch die Punkte 6.11, 8.1.3.8 und 8.1.3.9 der Bedienungsanleitung.

7.11 PiP-/PaP-Funktion

Ihr TV-Gerät verfügt sowohl über die PiP-Funktion (**PiP = Picture in Picture = Bild in Bild**), als auch die PaP-Funktion (**PaP = Picture and Picture = Bild und Bild**).

7.11.1 PiP-/PaP-Funktion aufrufen

- > Durch Drücken der Taste **PIP** schalten Sie die PiP- bzw. PaP-Funktion ein.

Beachten Sie hierzu auch die Punkte 6.12 und 8.4.4.1 der Bedienungsanleitung

7.11.2 PiP-/PaP-Bilder tauschen

- > Durch Drücken der Taste **Zurück** werden die beiden Bilder ausgetauscht. Das PiP-/PaP-Bild wird zum Hauptbild und umgekehrt.

7.11.3 PiP-/PaP-Funktion ausschalten

- > Durch Drücken der Taste **PIP** wird nun das Hauptbild ausgeblendet und das PiP-/PaP-Bild als neues Hauptbild dargestellt.
- > Drücken Sie die Taste **TV/Radio**, um das PiP-/PaP-Bild auszublenden und das Hauptbild auf dem kompletten Bildschirm darzustellen.

7.12 Standbild

- > Durch Drücken der Taste **Standbild** wird das Fernsehbild als Standbild dargestellt. Der Ton wird dabei weiterhin normal wiedergegeben.
- > Durch nochmaliges Drücken dieser Taste wird das Standbild beendet und es erfolgt wieder die normale Wiedergabe des Fernsehbildes.

7.13 Programmzeitschrift SFI

Ihr Fernsehgerät verfügt über die elektronische Programmzeitschrift SiehFern Info. Dadurch können Sie die Programminformationen einzelner oder mehrerer digitaler Programme auf dem Bildschirm darstellen und sehr schnell einen Überblick über die gerade laufenden Sendungen oder über die Sendungen des Tages bzw. der folgenden Tage verschaffen.

Beachten Sie hierzu auch die Punkte 6.14 und 8.7 der Bedienungsanleitung.

7.13.1 Elektronische Programmzeitschrift aufrufen/verlassen

- > Durch Drücken der Taste **SFI** wird der SFI aufgerufen.



7.13.2 Navigieren im SFI

- > Mit Hilfe der **Pfeiltasten auf/ab** können Sie die Markierung zeilenweise und mit den **Pfeiltasten rechts/links** seitenweise verschieben.
- > Durch Drücken der **grünen/gelben** Funktionstaste führen Sie die im grünen/gelben Feld angegebene Funktion aus
- > Mit der **blauen** Funktionstaste rufen Sie das **SFI Menü** und mit der **roten** Funktionstaste das **Timer Menü** auf.
- > Mit den **Pfeiltasten** können Sie nun einen Punkt auswählen und mit **OK** bestätigen.
- > Vorhandene Detailinformationen werden mit der Taste **Info** aufgerufen und verlassen.

7.14 Sleeptimer

Durch den Sleeptimer können Sie auf die Abschaltzeit Ihres Gerätes einstellen.

- > Um den Sleeptimer zu aktivieren, betätigen Sie die Taste **Sleep-Timer**. Es erscheint in der rechten oberen Bildschirmecke die Anzeige  01:00 zur Kontrolle der eingestellten Restlaufzeit.
- > Sie können die Restlaufzeit des Sleeptimers nun durch mehrmaliges Drücken der Taste **Sleep-Timer** von 15 Minuten bis auf 2 Stunden einstellen oder diesen ausschalten.

7.15 Funktionswahl

- > Drücken Sie die Taste **Funktionswahl**, um das Navigationsmenü (**NAV Menü**) zu öffnen.



- > Markieren Sie mit Hilfe der **Pfeiltasten auf/ab** die Funktion, die Sie aufrufen möchten und bestätigen Sie mit **OK**.

- TV** TV-Betrieb: Internes Empfangsteil und externe Anschlüsse.
- Radio** Radio-Betrieb: Internes Empfangsteil und externe Anschlüsse.
- Filme** Musiknavigator: Aufruf der auf einem an der USB-Buchse angeschlossenen Gerät gespeicherten MPEG2-Titel, VOB-, TS- oder TS4-Dateien (Punkt 6.18 der Bedienungsanleitung).
- Musik** Musiknavigator: Aufruf der auf einem an der USB-Buchse angeschlossenen Gerät gespeicherten MP3-Titel (Punkt 6.19 der Bedienungsanleitung).
- Bilder** Bildernavigator: Aufruf der auf einem an der USB-Buchse angeschlossenen Gerät gespeicherten JPG-Dateien (Punkt 6.20 der Bedienungsanleitung).

8 PVR-Betrieb

Ihr TechniLine HD ist mit der PVR-Funktion (**PVR=Personal Video Recorder**) ausgestattet. Mit der PVR-Funktion können Sendungen aufgezeichnet werden. Hierfür benötigen Sie ein an der USB-Buchse angeschlossenes externes Speichermedium (z. B. USB-Stick oder USB-Festplatte). Beachten Sie zum Einrichten des USB-Mediums den Punkt 7.1 der Bedienungsanleitung. Die Aufzeichnungskapazität ist dabei vom Datenvolumen des Sendematerials und von der Größe des Speichermediums abhängig.

Es können PVR-Aufnahmen von Programmen der Quellen DVB-S, DVB-C und DVB-T durchgeführt werden. Dabei werden, sofern gesendet, außer den eigentlichen Audio- und Videodaten zusätzliche Tonkanäle, die Videotextdaten und Untertitel aufgezeichnet. Diese können Sie während der anschließenden Wiedergabe, wie in den Punkten 6.7, 6.8 und 6.9 der Bedienungsanleitung beschrieben, aufrufen.

8.1 Aufnahme

Es stehen Ihnen folgende Aufnahmemodi zur Verfügung, um Sendungen auf das USB-Speichermedium aufzunehmen.

1. Sofort-Aufnahme

Wählen Sie diesen Aufnahme-Typ, um die gerade laufende Sendung mit einem Tastendruck sofort aufzunehmen.

2. Timergesteuerte Aufnahme

Durch diese Funktion wird Ihr Fernseher für die ausgewählte Sendung ein- und ausgeschaltet, um diese, z. B. in Ihrer Abwesenheit, auf das USB-Speichermedium aufzuzeichnen. Dazu können Sie den Timer entweder manuell oder automatisch mit Hilfe der SFIplus-Funktion programmieren.

3. Timeshift-Aufnahme

Mit der Timeshift-Aufnahme ist zeitversetztes Fernsehen möglich. So können Sie, während die Aufnahme noch läuft, diese bereits zeitversetzt wiedergeben.

Beachten Sie hierzu auch den Punkt 7.2 der Bedienungsanleitung.

8.1.1 Sofort-Aufnahme

- > Schalten Sie das Programm ein, auf dem Sie eine Aufzeichnung durchführen möchten und drücken Sie die Taste **Aufnahme** um die laufende Sendung aufzuzeichnen.
- > Um die Wiedergabe der laufenden Sendung an einer bestimmten Stelle anzuhalten, drücken Sie die Taste **Pause / Wiedergabe**.
- > Um mit der Wiedergabe der Sendung von dieser Stelle an fortzufahren, drücken Sie die Taste **Pause / Wiedergabe** erneut.
Sie sehen die Sendung nun mit einem zeitlichen Versatz (**Timeshift**).

8.1.2 TimeShift-Aufnahme

- > Durch Drücken der Taste **Pause / Wiedergabe** startet der TimeShift-Betrieb in dem die Wiedergabe der Sendung angehalten und gleichzeitig die Aufnahme der laufenden Sendung gestartet wird.
- > Um mit der Wiedergabe fortzufahren, drücken Sie die Taste erneut.
Sie sehen die Sendung nun mit einem zeitlichen Versatz zur Liveausstrahlung (**Timeshift**).

8.1.3 Aufnahme manuell beenden

- > Durch Drücken der **Stop** erscheint die Abfrage **“Wollen Sie die Aufnahme speichern oder verwerfen?“**.

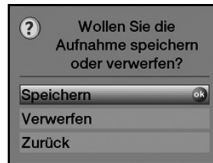

- > Wählen Sie mit den **Pfeiltasten auf/ab Speichern**, um die Aufnahme auf dem zu speichern, oder **Verwerfen**, um die Sendung nicht zu speichern und bestätigen Sie Ihre Auswahl mit **OK**.

8.1.4 Aufnahme automatisch beenden

- > Drücken Sie die Taste **Aufnahme**.

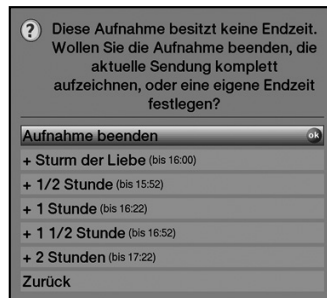

- > Markieren Sie mit den **Pfeiltasten auf/ab** die Zeile, die die gewünschte Aktion enthält, z. B. **+1 Stunde** und bestätigen Sie mit **OK**.

8.1.5 Timer-Aufnahmen

Durch diese Funktion wird Ihr Gerät für die ausgewählte Sendung ein- und ausgeschaltet, um diese, z. B. in Ihrer Abwesenheit, auf das angeschlossene USB-Speichermedium aufzeichnen. Dazu können Sie den Timer entweder manuell oder automatisch mit Hilfe der SFI-Funktion programmieren (siehe Punkte 6.14.7.2 und 6.15 der Bedienungsanleitung).

8.2 Wiedergabe

Zur Wiedergabe einer PVR-Aufnahme müssen Sie die gewünschte PVR-Aufnahme über den PVR-Navigator auswählen.

8.2.1 PVR-Navigator aufrufen

- > Öffnen Sie durch Drücken der Taste **OK** den Navigator und wechseln Sie ggf. mit der **grünen** Funktionstaste **PVR** in den PVR-Navigator.

Beachten Sie hierzu auch den Punkt 7.3.1 der Bedienungsanleitung

- > Wählen Sie mit den **Pfeiltasten auf/ab** die Aufnahme aus, die Sie wiedergeben möchten.
- > Drücken Sie **OK**, um die Wiedergabe zu starten.
Es erscheint kurzzeitig die Infobox mit der Gesamtaufnahmedauer und der aktuellen Position sowie der üblichen Informationen (siehe Punkt 6.4.1 der Bedienungsanleitung).

8.2.2 Pause / Standbild

- > Um die Wiedergabe einer Aufnahme anzuhalten (Standbild), drücken Sie während der Wiedergabe die Taste **Pause / Wiedergabe**.
Es erscheint die Einblendung **Pause II**.
- > Drücken Sie die Taste **Pause / Wiedergabe** erneut um die Wiedergabe von der gleichen Stelle an fortzusetzen.

8.2.3 Schnelles Vor- und Zurückspulen

Um zu einer bestimmten Stelle einer Aufnahme zu gelangen, verfügt Ihr PVR über die Funktionen schnelles Spulen vor und zurück.

- > Betätigen Sie während der Wiedergabe die Taste **Vorspulen** bzw. **Rückspulen**.
Es erscheint die Einblendung **Vorspulen ►►** bzw. **Rückspulen ◄◄**.
Die Aufnahme wird nun mit **4-facher** Geschwindigkeit in der gewählten Richtung wiedergegeben.
- > Drücken Sie die Taste **Vorspulen** bzw. **Rückspulen** erneut, steigert sich die Geschwindigkeit auf **16-fach**.
Es erscheint die Einblendung **Vorspulen ►►►** bzw. **Rückspulen ◄◄◄**.
- > Drücken Sie die Taste **Vorspulen** bzw. **Rückspulen** noch einmal, steigert sich die Suchlaufgeschwindigkeit auf **64-fach**.
Es erscheint die Einblendung **Vorspulen ►►►►** bzw. **Rückspulen ◄◄◄◄**.
- > Durch jedes erneute Drücken der Taste **Vorspulen** bzw. **Rückspulen** können Sie jeweils einen **10 Minuten-Schritt** vor- bzw. zurückspringen.
- > Ist die gesuchte Stelle der Aufnahme erreicht, gelangen Sie durch Drücken der Taste **Pause / Wiedergabe** zurück in den normalen Wiedergabebetrieb.

8.2.4 Wiedergabe beenden

- > Drücken Sie die Taste **Stop**, um die Wiedergabe zu beenden.
Die Wiedergabe wird beendet und Ihr Fernseher gelangt in den Normalbetrieb. Dabei "merkt" sich der Fernseher die Stelle der Aufnahme an der Sie die Wiedergabe beendet haben. Wenn Sie die Wiedergabe dieser Aufnahme erneut starten, wird diese automatisch an der Stelle fortgesetzt, an der Sie diese zuvor beendet haben.

Ihr Gerät trägt das CE-Zeichen und erfüllt alle erforderlichen EU-Normen.

Änderungen und Druckfehler vorbehalten. Stand 10/06
Abschrift und Vervielfältigung nur mit Genehmigung des Herausgebers.

TechniLine 32 HD, TechniLine 40 HD und TechniSat
sind eingetragene Warenzeichen der

TechniSat Digital GmbH
Postfach 560
54541 Daun
www.technisat.de

Technische Hotline

Mo. - Fr. 8:00 - 19:00
0180/5005-910

(0,14 EUR/Min. aus dem deutschen Festnetz,
bis 0,42 Euro/Min. aus dem Mobilfunknetz.)

Nach 19:00, sowie an Wochenenden und Feiertagen
0900-3 TECHNISAT (0900-3 832464728)
(0,62 Euro/Min.)

100621V11514 2239206000700